

komplexní
balení

balicí stroje

exportní
balení

umění
balit...



služby - Balení²

obalové
materiály

kompostovatelné
obaly

antikoroziční
materiály

termoreflexní fólie



Vážení obchodní přátelé,

cílem společnosti TART, s.r.o., je vycházet vstříc Vám, našim klientům, v požadavcích na kvalitu, spolehlivost dodávek a profesionální poradenský servis v oblasti balicích strojů a obalových materiálů. Proto neustále pracujeme na tom, abychom si udrželi vedoucí postavení v distribuci skupinových, přepravních a ochranných balení. Náskok před konkurencí udržujeme díky soustavným investicím do technologií, technického a informačního zázemí i celého našeho týmu. Tyto investice jsou vedle neustálého sledování trendů nezbytné k naplnění našeho poslání – nabízet profesionální řešení ochrany výrobků během distribuce. Děkujeme Vám, našim obchodním partnerům, za přízeň, kterou nám po celou dobu poskytujete a která přináší naší práci smysl a radost.

umění
balit...



Ing. Michal Hort
ředitel společnosti

Vizí TARTu je garantovat našim partnerům spolehlivost a kvalitu, našim zaměstnancům pak stabilitu a smysluplnou práci.

Naším posláním je poskytovat profesionální řešení ochrany výrobků při distribuci.

návrh balení



vývoj balení



výroba



kompletace



zákaznický servis



dodání
Just In Time



poprodejní servis





1. Historie společnosti

Společnost TART začala psát svou historii před více než 25 lety a za tu dobu prošla obrovskou proměnou. Z malé firmy bez zaměstnanců se stala jedničkou na českém trhu průmyslových obalů.

Nejdůležitější milníky z dosavadní historie:

- 1991 Michal Hort a Václav Tauber zakládají společnost TART, s.r.o.
- 1993 byla zahájena první výroba obalových materiálů, konkrétně balicích pásek s potiskem
- 1994 do sortimentní nabídky byly začleněny balicí stroje
- 1997 byla zahájena vlastní výroba polyetylenů
- 1998 byla zahájena výroba bublinkové fólie
- 1999 došlo ke kapitálovému spojení s americkou nadnárodní společností Sealed Air Corporation
- 2000 byla zahájena výroba obalů v rámci komplexního balení
- 2001 firma zahájila exportní činnost
- 2001 byla založena dceřiná společnost TARTEX na Slovensku
- 2003 činnost zahájila divize antikorozi ochrany na základě licenční výroby materiálů Cortec
- 2005 TART získal akvizicí společnost Abest v Polsku
- 2006 byla založena dceřiná společnost Autopack v Rumunsku
- 2007 roční obrát firmy poprvé překročil 1 miliardu korun
- 2008 vznikla divize kompostovatelných obalů Envira
- 2010 v Turecku byla založena dceřiná společnost TART Turkey
- 2011 do produktového portfolia společnosti byla začleněna výroba extrudovaného polystyrenu
- 2012 do produktového portfolia společnosti byla začleněna výroba kartonáže
- 2013 exportní balení bylo vyčleněno do samostatné divize
- 2014 otevřena nová logistická centra v Pardubicích a Brně
- 2015 zahájena výroba dřevěných obalů
- 2015 společnosti Abest (PL) a TARTEX (SK) přejmenovány na TART
- 2016 vznik divize služeb Balení²

Vývoj obrátu společnosti (mil. Kč)

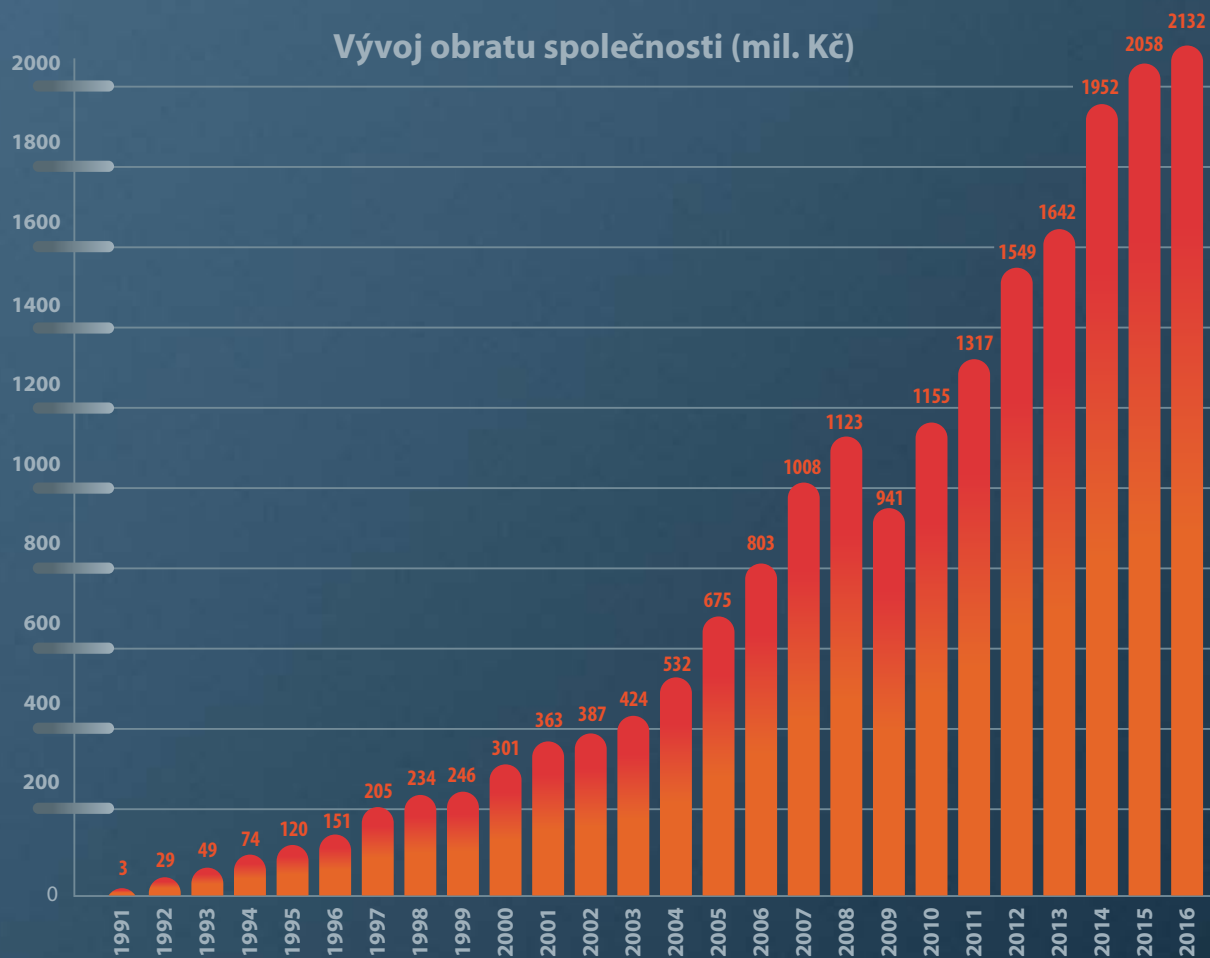

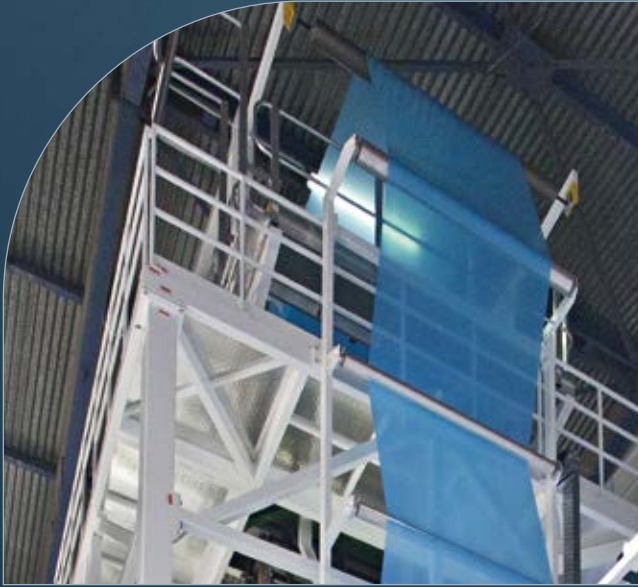

2. Současnost

Za více jak 25 let své existence si skupina TART v oboru průmyslového balení vybudovala pozici lídra v regionu střední Evropy a své aktivity dále úspěšně rozšiřuje také na vyspělých trzích západní Evropy či Turecka.

Úspěšná strategie je založena na širokém spektru poskytovaných služeb, kompletního portfolia produktů a obalových materiálů.

Propracované divizní uspořádání celé skupiny TART umožňuje řešit problematiku spojenou s procesem balení – velmi komplexně a zároveň detailně a precizně – optimálně podle požadavků a potřeb zákazníka.

Profesionální zázemí je tvořeno vlastním inovačním vývojem materiálů i kompletních obalů, designerským centrem, zkušebnami materiálů a obalů a především odborníky s mnohaletými zkušenostmi v oboru.

Silnou stránkou skupiny TART jsou vlastní výrobní závody zajišťující produkci obalů a obalových materiálů. Filozofií skupiny TART je neustále zvyšovat podíl vlastní výroby. V současnosti disponuje technologií na výrobu:

- kartonáže a obalů z vlnité lepenky,
- bublinkové fólie včetně konfekce a potisku,
- PE fólií včetně konfekce a potisku,
- polystyrenových obalů,
- antikoročních obalů,
- dřevěných obalů,
- komplexního balení,
- obalů pro zámořské balení,
- kompostovatelných obalů Envira[®],
- potištěných balicích pásek.

Díky špičkové technologii, perfektní znalosti jednotlivých materiálů a komplexnímu know-how tak můžeme našim zákazníkům nabídnout unikátní obalová řešení.

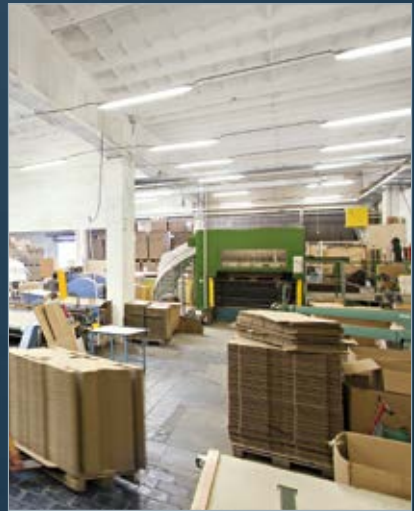

3. Divizní uspořádání společnosti

divize
balicích strojů



divize
obalových materiálů



divize
komplexního balení

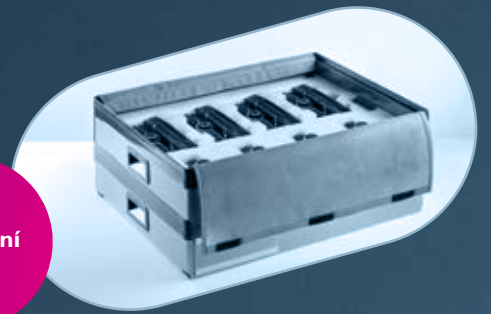

divize
antikorozních
materiálů Cortec



divize
exportního balení



divize
kompostovatelných
obalů Envira



divize
termoreflexních
stavebních fólií Sunflex



divize
služeb Balení²



Balicí stroje

Nabízíme kompletní sortiment balicích strojů a linek pro různé způsoby balení od jednoduchých ručních strojů pro různé velikosti balení až po plně automatické linky.

V naší nabídce naleznete:

- balicí linky,
- stroje pro balení do fólie,
- ovinovací stroje,
- zalepovací stroje,
- páskovací stroje,
- svářecí stroje,
- pytlovací stroje,
- paletizační stroje.

Vedle samotné dodávky strojů nabízíme kompletní záruční i pozáruční servis dostupný po celé České republice. Samozřejmostí jsou také konzultace a analýza nevhodnějšího řešení pro konkrétní aplikaci.

Nákupem balicího stroje od společnosti TART získáte spolehlivého partnera s dlouholetými zkušenostmi v oboru, s týmem zkušených techniků a s potřebným odborným zázemím.

www.strojenabalení.cz



balicí stroje

umění
balit...



Obalové materiály

Divize obalových materiálů vyrábí a dodává široké spektrum obalů z různých materiálů a pro různá použití. Stabilně držíme skladem více než tisíc položek.

V naší nabídce naleznete:

- fixační průtažné (stretch) fólie
- bublinkové fólie,
- polyetylenové fólie,
- polyolefinové fólie,
- balicí lepicí a technické pásky,
- vázací pásky,
- pěnový polyetylen,
- výplňové a fixační systémy,
- teflonové materiály,
- proplast,
- lepenku a kartonáž,
- papírové výrobky,
- polystyrenové obaly,
- Nolco-flex,
- dřevěné obaly.



Většinu obalových materiálů zajišťujeme vlastními výrobními kapacitami. Díky široké síti distribučních center a pracovníků v terénu jsme schopni okamžitě reagovat na požadavky zákazníků. Samozřejmostí jsou dodávky do 48 hodin od potvrzení objednávky.

Vedle samotných dodávek různých druhů obalů patří do divize obalových materiálů také poradenství a optimalizace balení, při které naši autorizovaní obaloví specialisté pomohou porovnat alternativy balení při použití různých materiálů a pracovních postupů. Výsledkem jsou pak optimalizované náklady kompletního procesu balení i logistiky.

Podstata optimalizačního procesu:

- správný produkt,
- správná dodávka,
- správná cena.



Komplexní balení

Vyvíjíme a vyrábíme obalová řešení, která splňují ty nejnáročnější požadavky a potřeby zákazníků. Jedná se o originální obaly pro konkrétní produkty a aplikace zejména v rámci automobilového, elektrotechnického a strojírenského průmyslu.

Dlouhodobá činnost firmy TART, s.r.o., v oblasti balení, špičkové technologické vybavení v rámci výrobních závodů, sebraný tým kvalifikovaných specialistů, široká distribuční síť a ověřené technické i odborné kontakty vytváří ideální prostředí pro komplexní řešení obalových potřeb zákazníků. Společnost TART vyvinula unikátní systém obalů V.I.C.O.® (Value Inside Check-point Outside).



Navržená a realizovaná řešení v rámci systému V.I.C.O.® musejí splňovat řadu předpokladů:

- dokonalou ochranu proti poškození při manipulaci a transportu,
- optimální ochranu citlivých, pohledových a lakovaných dílů,
- dlouhou životnost a odolnost obalů,
- jednoduchou manipulaci s obaly,
- snížení nákladů spojených s manipulací, skladováním a dopravou,
- snadnou recyklovatelnost.



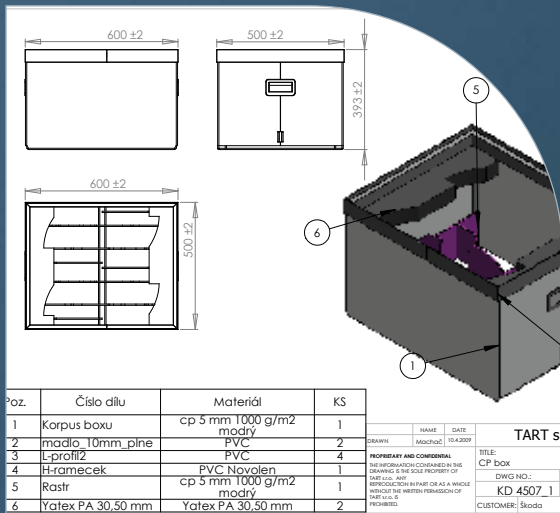

Každý konkrétní projekt začíná podrobnou analýzou stávajícího či plánovaného produktu, jeho výroby, logistického procesu (manipulace, doprava, skladování apod.) a dalších konkrétních požadavků zákazníka.

Výstupy z analýzy se zpracovávají v našem výzkumném a vývojovém centru (DRIP – Development and Research Institute of Packaging), kde spojením nejrůznějších obalových materiálů vznikají unikátní obalová řešení přímo na míru potřeb našich zákazníků.

Vyvinuté prototypy obalů jsou podrobeny náročnému testování v laboratoři i v reálném provozu.

Podle vyzkoušených a odsouhlasených prototypů pak vyrábíme a dodáváme obaly našim zákazníkům. Velmi často se jedná o mnohonásobně použitelné obaly v rámci systému V.I.C.O.®



Antikoroziční materiály Cortec

Divize antikorozičních materiálů poskytuje v licenci nadnárodní společnosti Cortec inovační řešení ochrany proti korozi pro strojírenský, energetický a petrochemický průmysl, průmysl zpracování kovů, telekomunikace, elektronický průmysl, stavebnictví, automobilový průmysl a různá další odvětví.

TART je výhradním dodavatelem těchto produktů pro Českou a Slovenskou republiku.

Samozřejmostí je také odborné poradenství a proškolení pracovníků v oblasti antikoroziční ochrany.

www.cortecvci.cz

Systém komplexní ochrany produktů proti korozi obsahuje několik základních skupin:

- antikoroziční obalové materiály,
- antikoroziční konzervační prostředky,
- čisticí a odmašťovací prostředky,
- odrezovače,
- antikoroziční aditiva pro kapaliny,
- antikoroziční příměsi do elastomerů,
- kovoobráběcí emulze,
- trvalé, dočasné nebo přepravní antikoroziční nátěry,
- migrační inhibitory koroze do železobetonových konstrukcí,
- vysoušedla.



Exportní balení

Společnost TART nabízí komplexní řešení logistického procesu, a to zejména společností a firmám, které realizují zahraniční obchod a jejichž produkty vyžadují nestandardní obal a ochranu, zejména při zámořském balení.

Naše služba exportního balení je proces zahrnující v sobě celou řadu dílčích kroků, počínaje konzultací a projektováním obalů přes jejich výrobu a profesionální zabalení konkrétních výrobků až po zajištění transportu. Samozřejmostí jsou poskytované záruky a garance.

www.zamorskebaleni.cz



Kompostovatelné obaly Envira®



Kompostovatelné obaly Envira® pomáhají chránit životní prostředí. Jsou vyrobeny z obnovitelných zdrojů (kukuřice, sója) a po ukončení životnosti obalu je lze plně kompostovat. Obaly Envira® tak nepředstavují žádnou ekologickou zátěž, naopak obohacují půdu o živiny.

Kompostovatelné obaly Envira® jsou vyráběny v souladu s normou ČSN EN 13432 (požadavky na obaly využitelné ke kompostování) a mají certifikát OK Compost.

Společnost TART neustále investuje do vývoje kompostovatelných obalů nemalé prostředky, neboť jsme přesvědčeni, že ekologicky šetrným obalům bude patřit budoucnost.

www.envira.cz





divize

termoreflexních
stavebních fólií Sunflex

SUNFLEX®

Termoreflexní stavební fólie SUNFLEX®

Termoreflexní stavební fólie SUNFLEX® jsou vynikajícím doplňkem běžných tepelně izolačních systémů budov. Výrazným způsobem přispívají ke snížení tepelných ztrát v zimním období a naopak přispívají ke komfortu v letních měsících.

Stavební fólie SUNFLEX® jsou synonymem pro reflexní stavební fólie fungující na principu odrazu sálavé složky tepla.



www.sunflex.cz

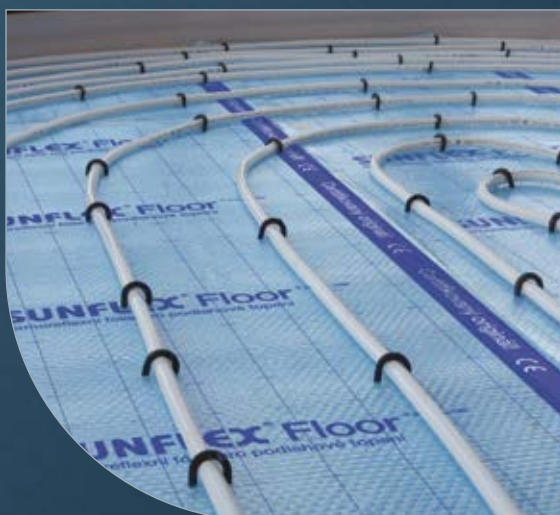

termo-
reflexní fólie

umění
balit...

4. Služby

Součástí naší nabídky řešení obalů a balicích procesů jsou také související služby, které našim zákazníkům snižují náklady na ochranu výrobků a usnadňují jejich výrobní proces.



Do naší nabídky služeb patří mimo jiné:

Analýza balicího procesu

Naši odborníci dokáží zanalyzovat a optimalizovat stávající balicí procesy, odhalit jejich nedostatky, navrhnout nápravná opatření a přinést tak zákazníkovi úspory nákladů na balení. Také jsou schopni navrhnout nejvhodnější balicí proces pro budoucí projekty zákazníka, včetně vhodných balicích strojů a optimálních obalů.



Vývoj obalů

Pro naše zákazníky a jejich produkty jsme schopni vyvinout ten nejvhodnější obal, který zohledňuje nároky na ochranu zboží, způsob výroby a velikost výrobní série, požadavky na manipulaci a logistiku a samozřejmě náklady na pořízení obalu. Pro vývoj obalů disponujeme vlastním vývojovým centrem se špičkovým vybavením a týmem kvalifikovaných techniků. Na vývoji obalů také úzce spolupracujeme s odbornými a vysokými školami.



Testování obalů

Vedle samotného vývoje nových obalů provádíme také testování stávajících obalů a obalových materiálů. Pro tyto účely máme vybavenou zkušební laboratoř. Provádíme testy na materiálové složení, pevnost, odolnost a nosnost obalů, pádové zkoušky a mnohé další.

Just In Time

Naším zákazníkům nabízíme dodávky obalů v rámci principu Just In Time (JIT). Jedná se o systém dodávek obalů dle aktuální potřeby, tedy v zákaznickem požadovaném čase a množství. Služba dodávek JIT snižuje zákazníkům náklady na skladování a manipulaci s obaly a zvyšuje efektivitu jejich výroby. Díky síti distribučních a logistických center a propracovanému systému logistiky dokáže naše společnost dokonce obsluhovat zákazníka v režimu 24/7 nebo zajistit distribuci požadovaných obalů po celé síti poboček zákazníka.



Kitting

Kitting představuje službu v rámci dodávek složitějších obalů, které se skládají z několika různých částí a často i z různých materiálů. V rámci této služby dodáváme zákazníkům již kompletní složené obaly, které jsou tak připraveny k okamžitému použití. Součástí této služby může být i samotné zabalení produktu.



Vzdělávání

Pro firmy pořádáme odborná školení a konference, v rámci kterých předáváme zákazníkům naše zkušenosti z různých oblastí průmyslového balení, seznamujeme je s nejnovějšími trendy a názornými případovými studii. Díky získaným znalostem a informacím mohou zákazníci lépe porozumět problematice balení, a tím mimo jiné optimalizovat náklady nejen na samotné balení, ale často na celý logistický proces.



5. Jakost a kvalita

Veškerá činnost výrobní a obchodně-poradenské společnosti TART, s.r.o., se řídí systémem managementu jakosti dle normy ČSN EN ISO 9001:2009 a dále systémem enviromentálního managementu dle normy ČSN EN ISO 14001:2005. Firma dodává pouze výrobky, které jsou plně recyklovatelné a šetrné k životnímu prostředí. Je členem sdružení zajišťujícího ekologické zpracování odpadu – EKO-KOM (číslo osvědčení EK-P03010033).

Svým obchodním partnerům nabízíme:

- integrovaný systém přepravního balení V.I.C.O.® (Value Inside Checkpoint Outside),
- systém vratných obalů vyrobených na míru,
- vlastní systém řízení jakosti T-kvalita, který vychází z principů TQM (Total Quality Management),
- identifikaci a odstraňování neefektivních činností při procesu balení,
- program optimalizace balicích procesů,
- systém vzdělávání a certifikace autorizovaných obalových specialistů.



Společnost TART, s.r.o., se účastní významných veletržních akcí v ČR i v zahraničí a pořádá vlastní odborné semináře pro vybrané klienty z různých průmyslových odvětví. Účastní se také odborné národní soutěže OBAL ROKU, ve které získala již několik prestižních ocenění.



FixNet - Vratná fixace palet



F-GIBOX - plastový přepravní kontejner



Biodegradovatelné sáčky ECO CORR®



Fixační fólie Flexpower Elit



Transportní ochranná fólie MilCorr



Mezioperační přepravní box



Fixační fólie T-Flex M



Bublínková fólie BUFO® barrier



Antikoroziční kartonový box Corrtainer™



Ultratenká smršťovací fólie CRYOVAC CT-301

6. Reference

Nejlepším důkazem kvality našich produktů a služeb jsou spokojení obchodní partneři, kteří s námi dlouhodobě spolupracují.

Patří mezi ně například:

- AUDI
- AUTO KELLY
- ARMÁDA ČR
- CONTINENTAL
- DATART INTERNATIONAL
- DHL
- DOOSAN ŠKODA POWER
- FAURECIA
- FOXCONN CZ
- HANÁCKÁ KYSELKA
- HANÁK NÁBYTEK
- HARTMANN-RICO
- HELLA AUTOTECHNIK
- HONEYWELL
- INTERNET MALL
- JUTA
- KM BETA
- KOLLMORGEN
- MEOPTA – OPTIKA
- OFFICE DEPOT
- OKAY
- PHILIP MORRIS
- PORSCHE
- SIEMENS
- ŠKODA AUTO
- TPCA
- UNILIN
- VELETRHY BRNO
- VÍTKOVICE
- VOLKSWAGEN
- WIENERBERGER
- WRIGLEY

a mnoho dalších...

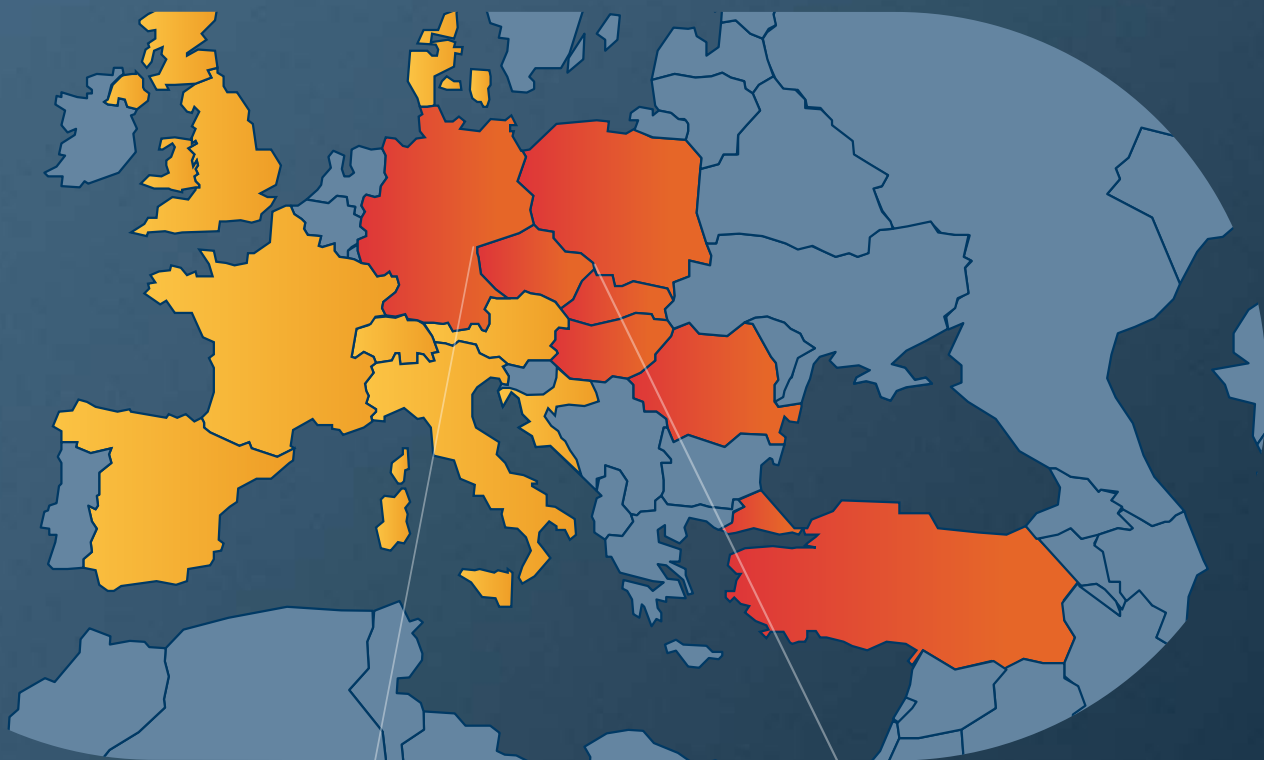

TART v zahraničí:

- pobočky TARTu v zahraničí
- zákazníci TARTu v zahraničí

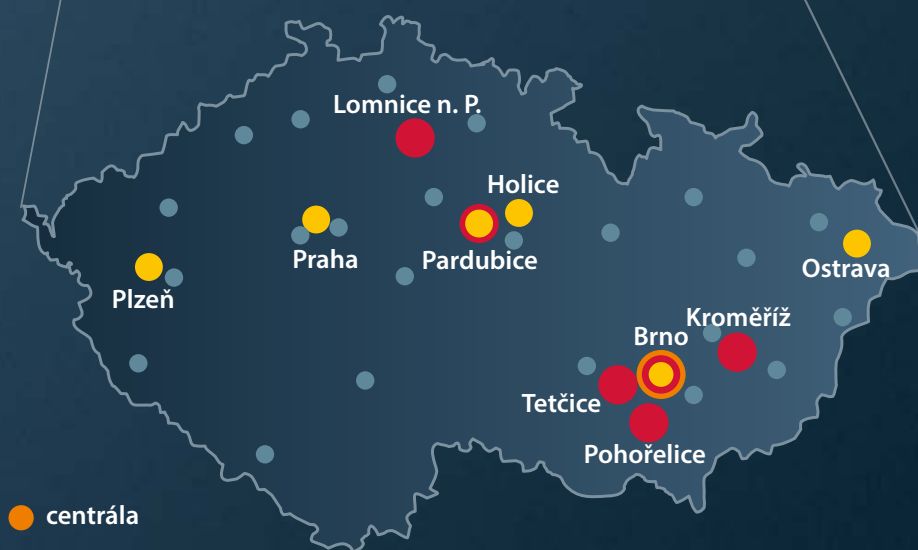

- centrála
- výrobní závod
- distribuční a logistické centrum
- obchodní zastoupení

7. Kontaktní údaje

TART, s.r.o.

Vinohradská 91

618 00 Brno–Černovice

tel.: 548 210 500

fax: 548 210 503

e-mail: info@tart.cz



Distribuční centrum BRNO

Vinohradská 91

618 00 Brno–Černovice

tel.: 548 210 500, fax: 548 210 503

e-mail: brno@tart.cz

Distribuční centrum OSTRAVA

Provozní 5492/3

722 00 Ostrava–Třebovice

tel.: 596 782 239, fax: 595 783 690

e-mail: ostrava@tart.cz

Distribuční centrum PRAHA

Parkerova 616

250 67 Klecany

tel./fax: 266 610 665

email: paha@tart.cz

Distribuční centrum PLZEŇ

Velenická 524/95

326 00 Plzeň

tel.: 377 331 778, fax: 377 331 786

e-mail: plzen@tart.cz

Distribuční centrum HOLICE

Staroholická 41

534 01 Holice

tel.: 466 682 490-1, fax: 466 682 492

e-mail: hovice@tart.cz

Logistické centrum PARDUBICE

Holandská 464

533 01 Pardubice

tel.: 464 646 364, fax: 464 646 365

e-mail: pardubice@tart.cz

Logistické centrum MODŘICE

Vídeňská 121

619 00 Brno

tel.: 547 212 643, fax: 547 213 066

e-mail: modrice@tart.cz

umění
balit...

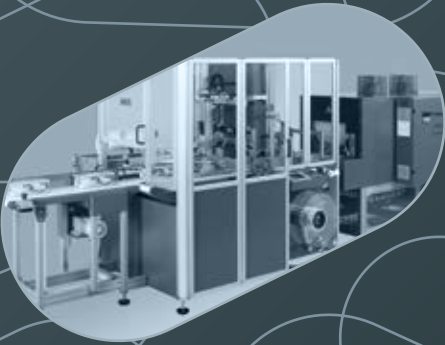
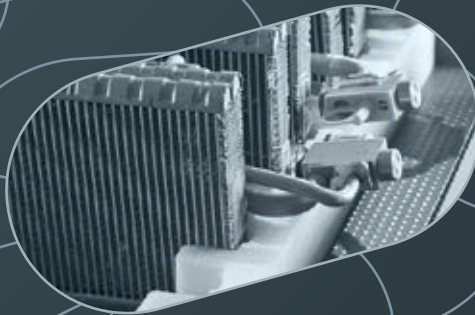

www.tart.cz



fremní video

v: 1.3